

### 3.1.1.2 OBVODOVÉ ZDIVO

#### MODULOVÉ VAZBY ZDIVA

Základní délkový modul zdiva LIVETHERM je 100 mm. Tento modul se měří 5 mm od vnějšího líce rohové tvárnice k tepelně izolační vložce (Obr.1). Dochází tedy ke zvětšení délky každé strany objektu o 10 mm. Minimální převazba zdiva LIVETHERM je 80 mm, doporučená převazba je 100 mm. Systém LIVETHERM používá doplňkových tvárnic, které mají speciální funkci (např. tvárnice rohové - řešení rohů, ostění otvorů,...).

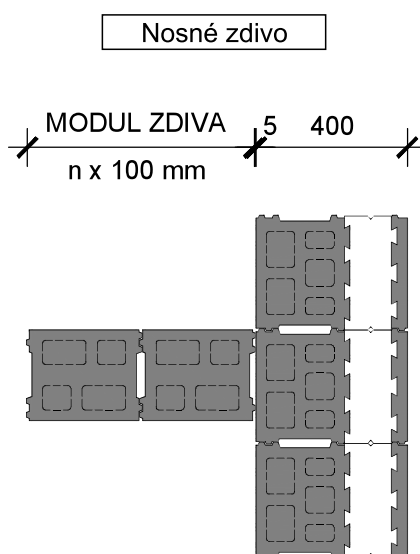
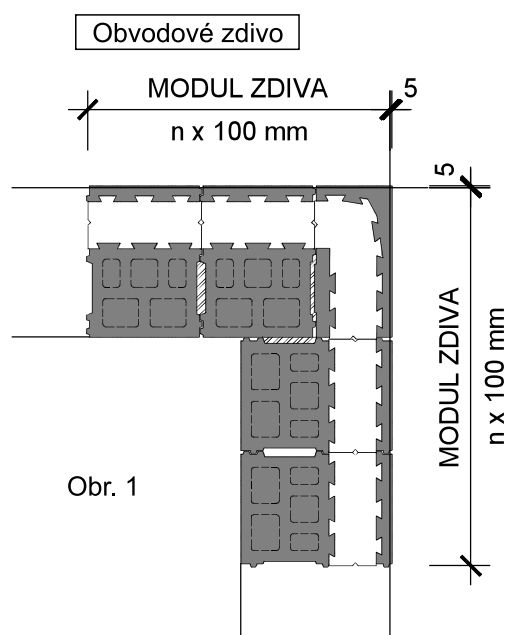

**VNĚJŠÍ ROH**

**Základní provazba rohu**

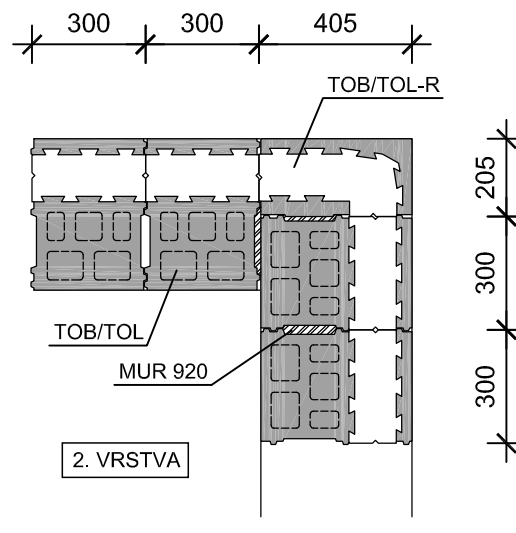
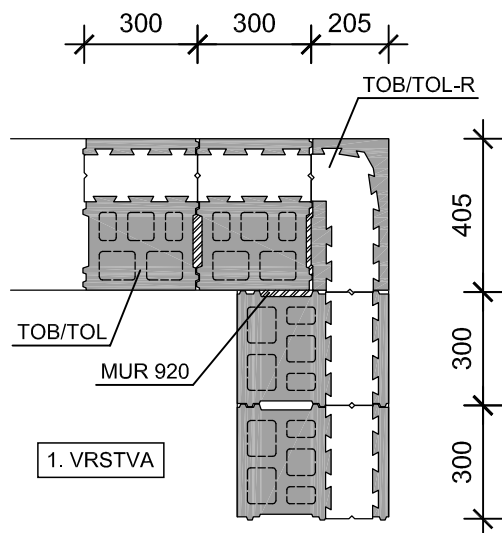

**Provazba rohu s oknem**

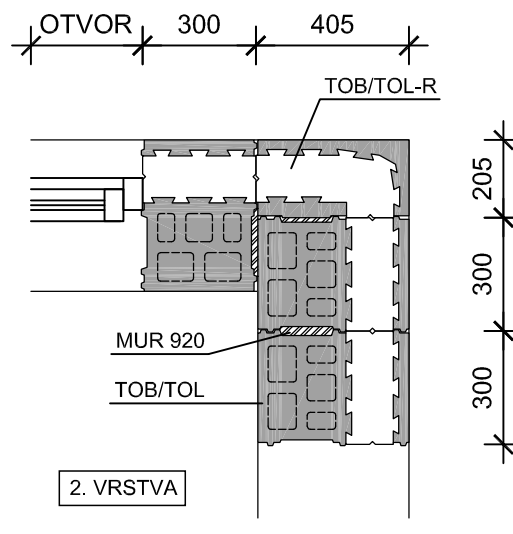
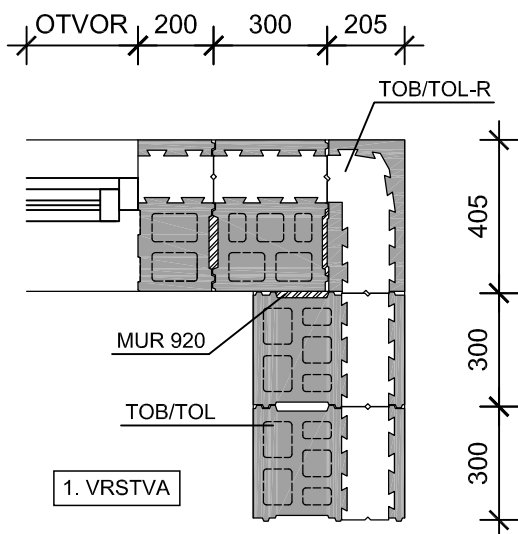

**Minimální velikost rohového pilíře**

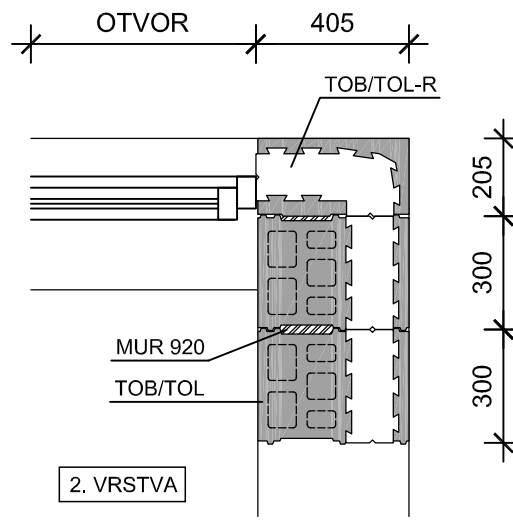
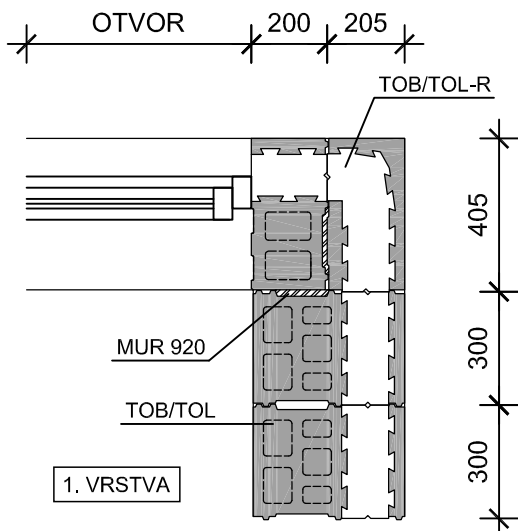

**VNITŘNÍ ROH (KOUT)**

**Dozdívka TNB/TNL 400**

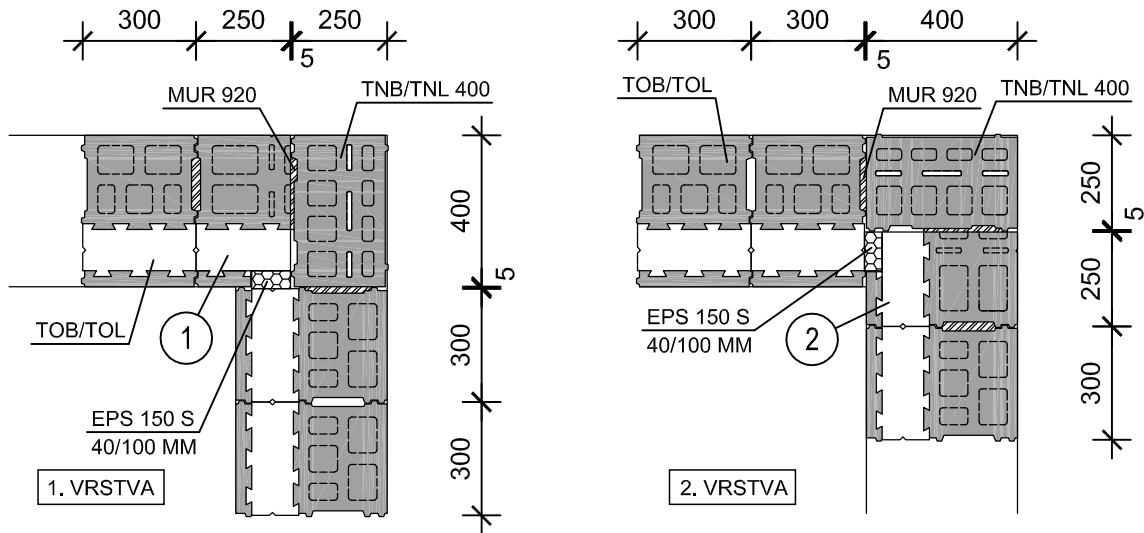

**Dozdívka TNB/TNL 240**

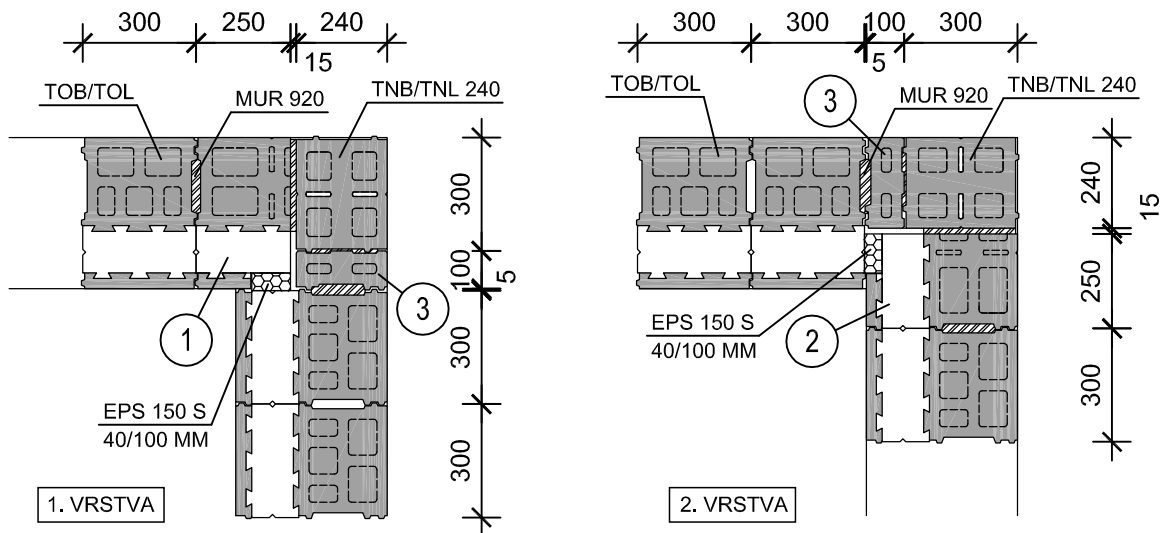

**Dělení tvárníc**

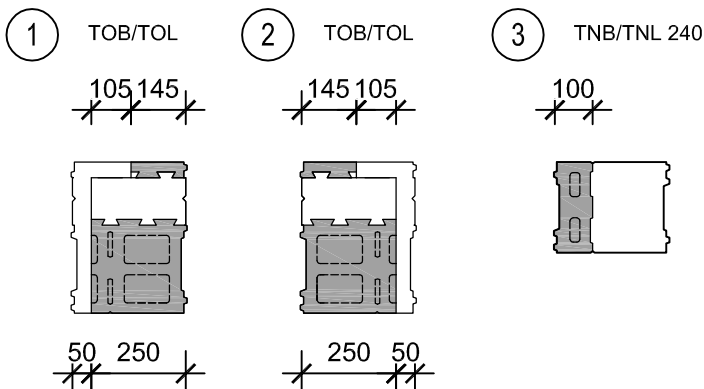

**Dozdívka TNB/TNL 175**

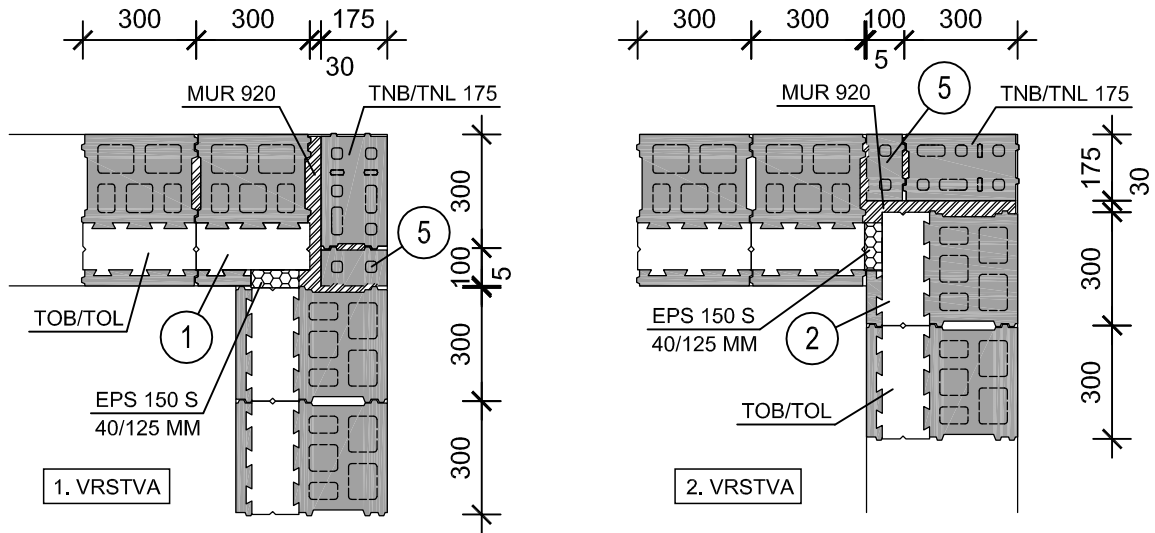

**Dozdívka TNB/TNL 300**

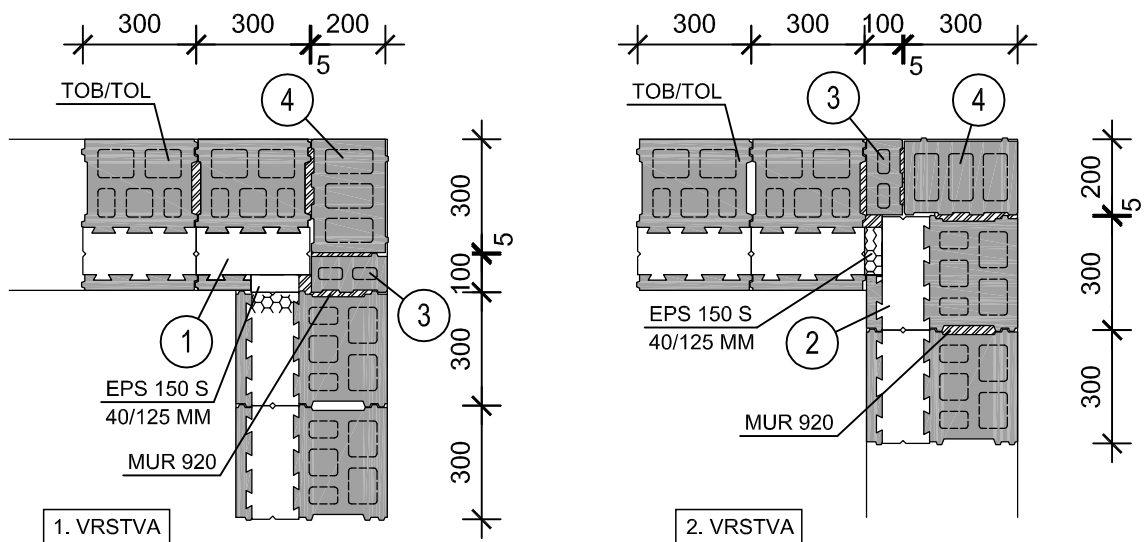

**Dělení tvárnic**

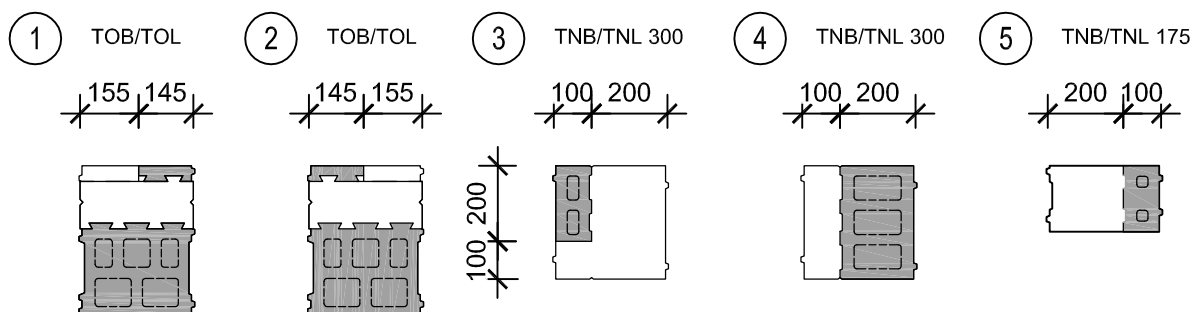

**VNITŘNÍ ROH S PROVAZBOU NA NOSNÉ ZDIVO**

**Nosná zed' TNB/TNL 400**

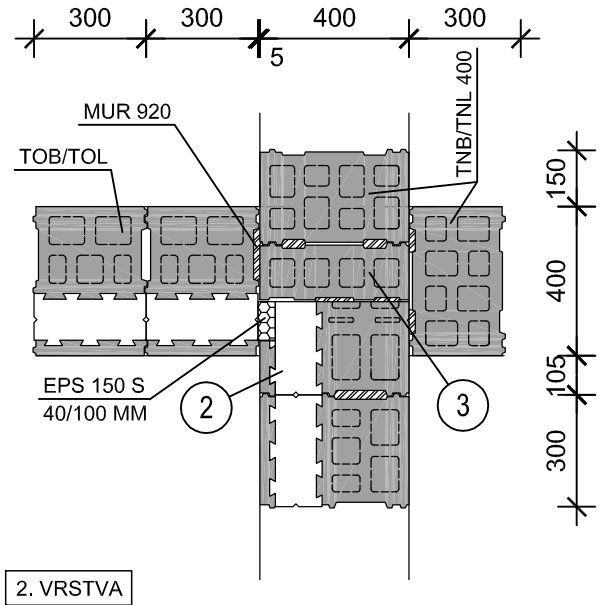
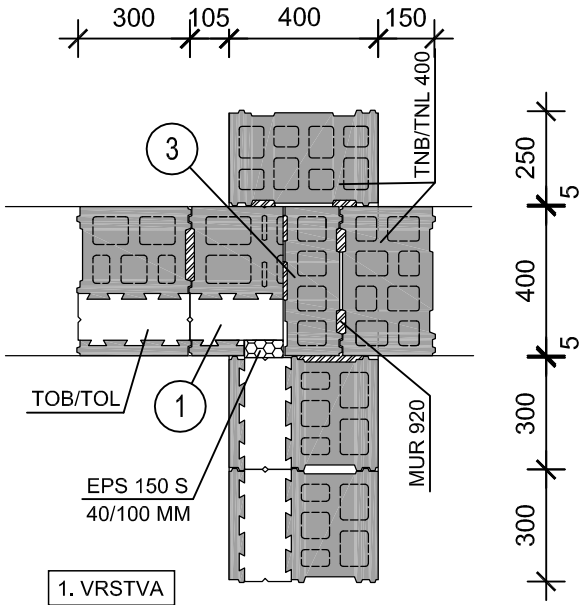

**Nosná zed' TNB/TNL 240**

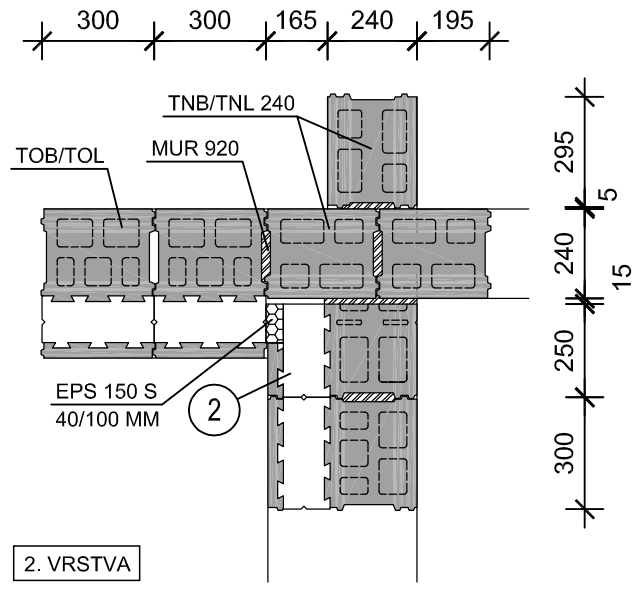
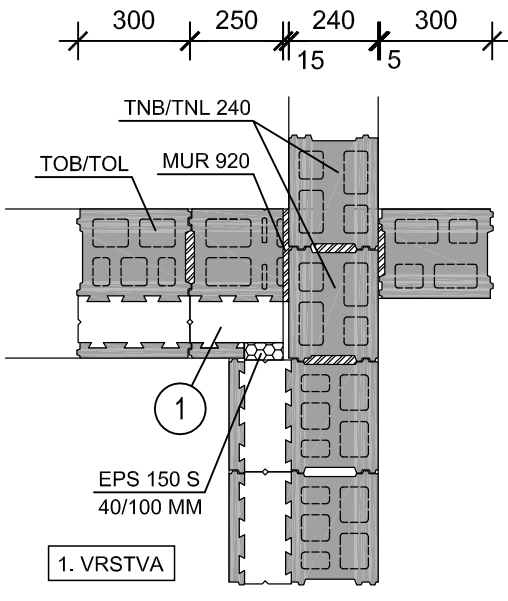

**Dělení tvárnic**

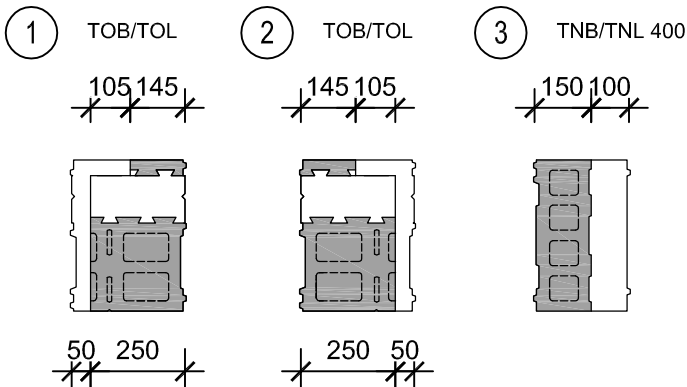

**Nosná zed' TNB/TNL 175**

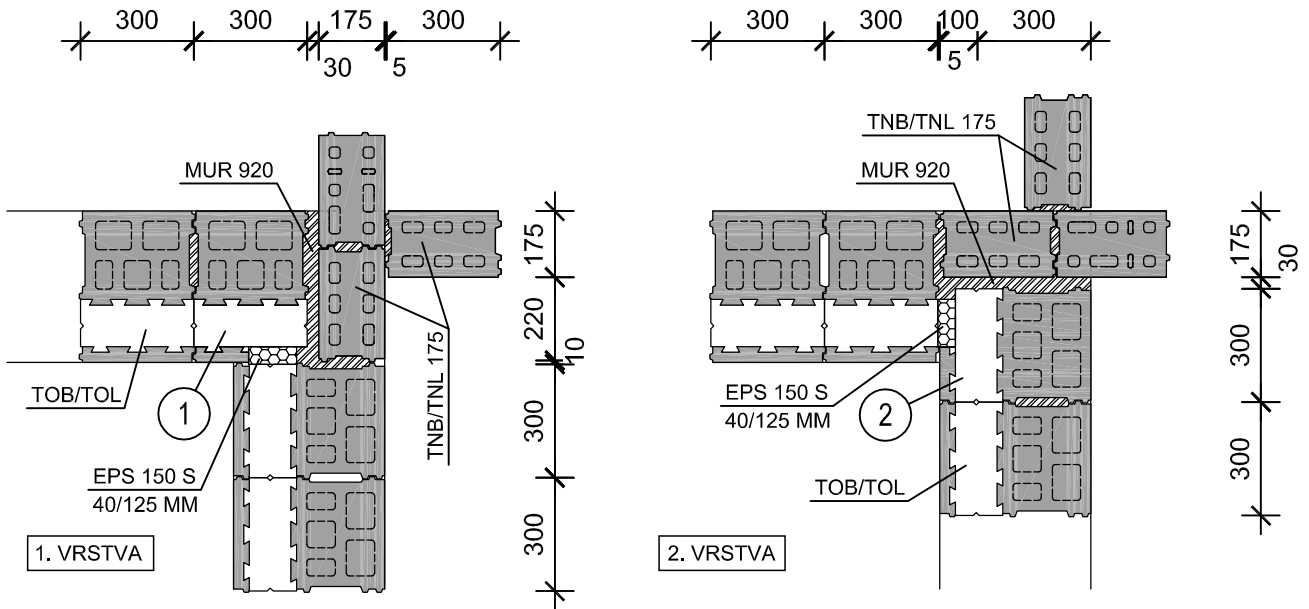

**Nosná zed' TNB/TNL 300**

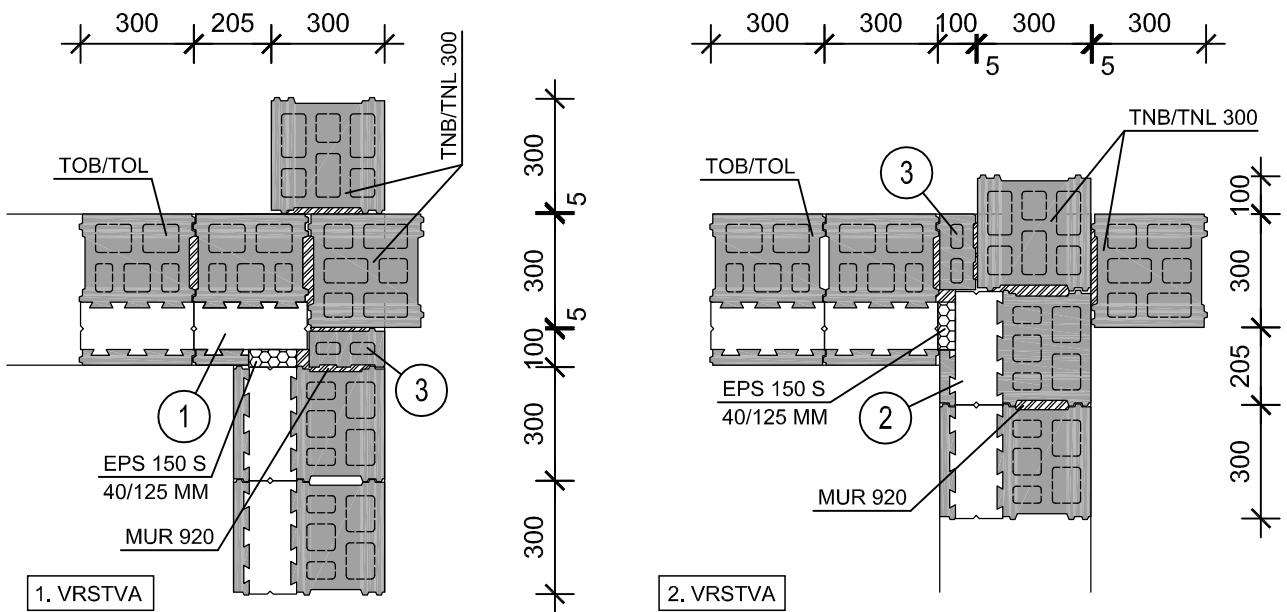

**Dělení tvárnic**

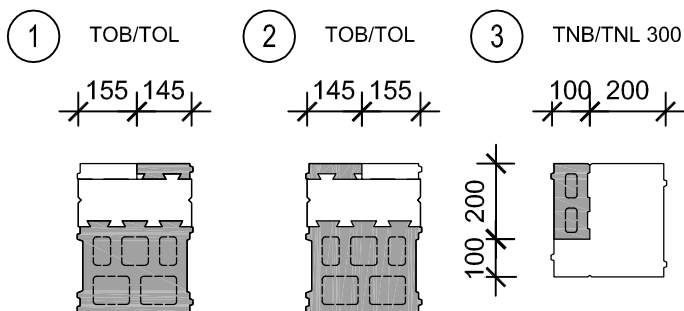



Pomocí nerezových kotev v každé řadě

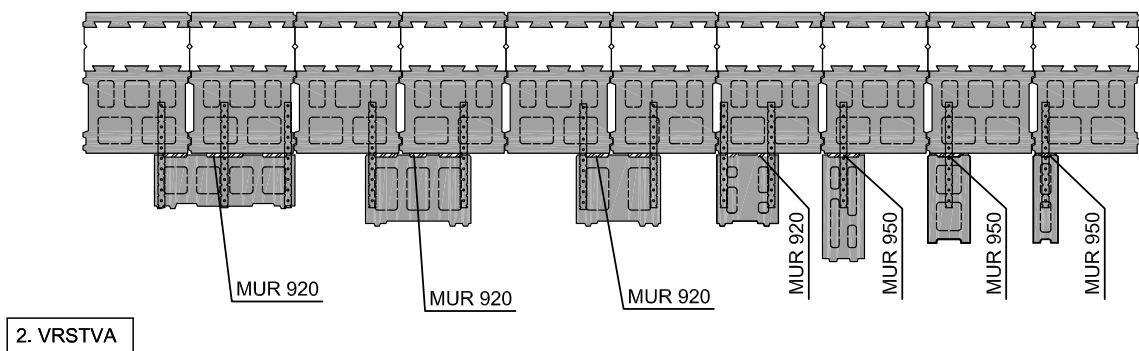
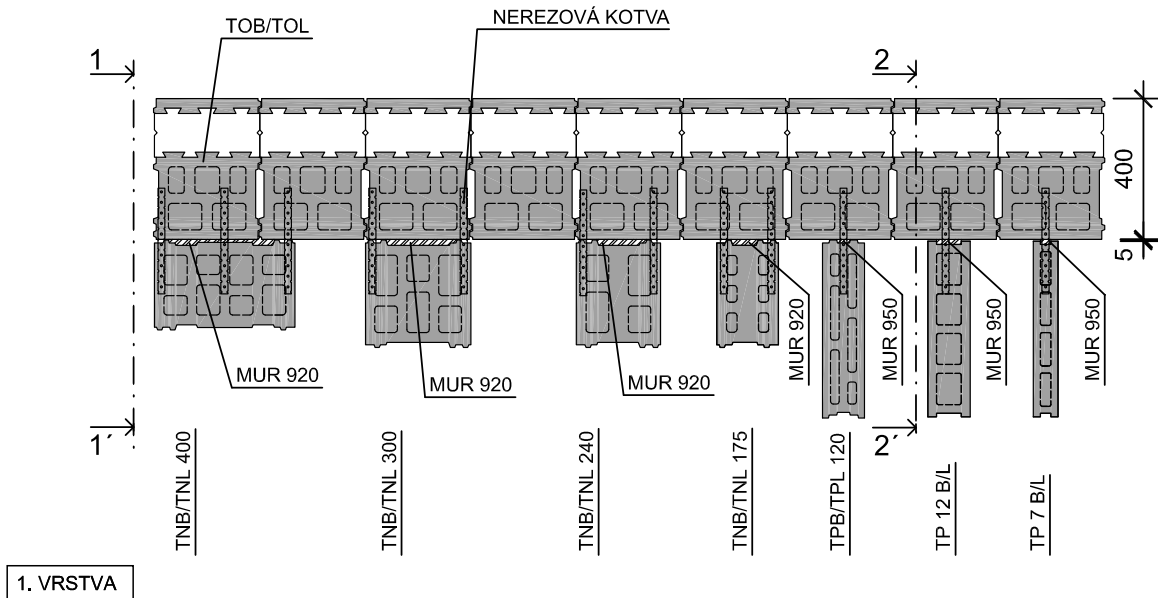

**Pro vazbu pomocí nerezových kotev vložení do maltové spáry již při stavbě obvodové zdi**

**ŘEZ 1-1'**

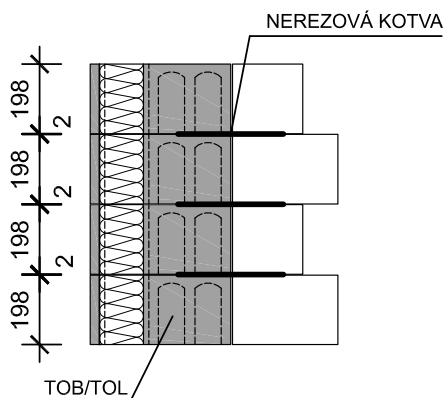

**Pro vazbu pomocí nerezových kotev přišroubováním a zahnutím do maltové spáry nosné zdi**

**ŘEZ 2-2'**

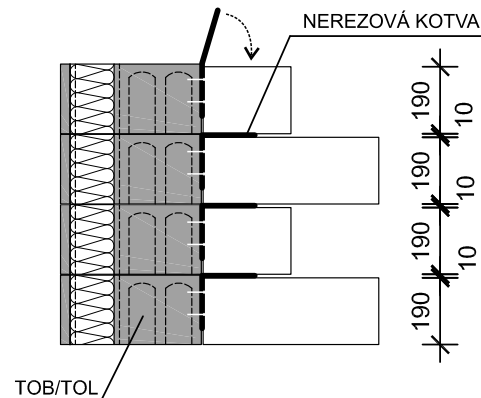



**VAZBA „T” ROHU ZATEPLENÉHO A NEZATEPLENÉHO ZDIVA**

**Připojení nosné zdi TNB/TNL 400**

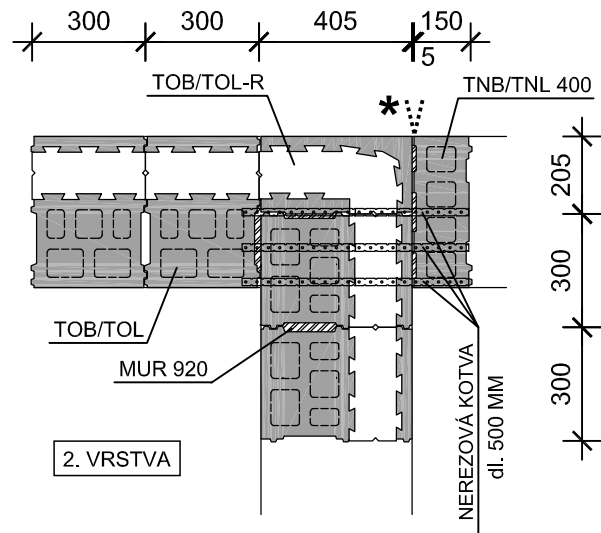
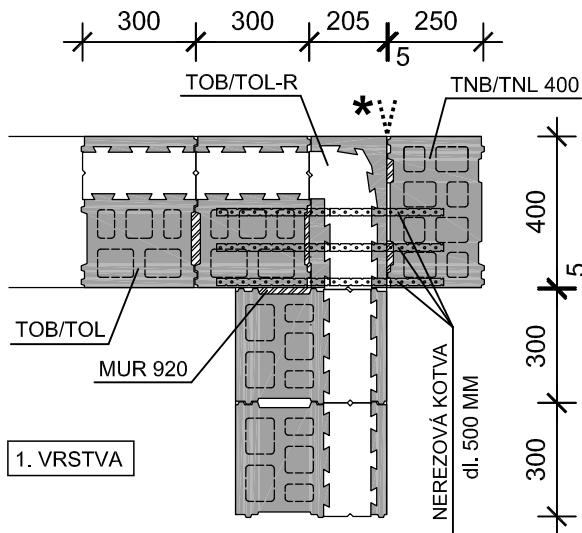

\* na omítce přiznat svislou spáru

**Připojení nosné zdi TNB/TNL 300**

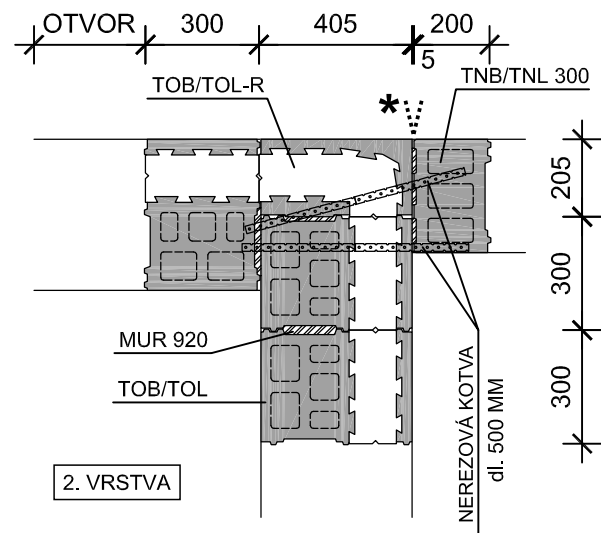
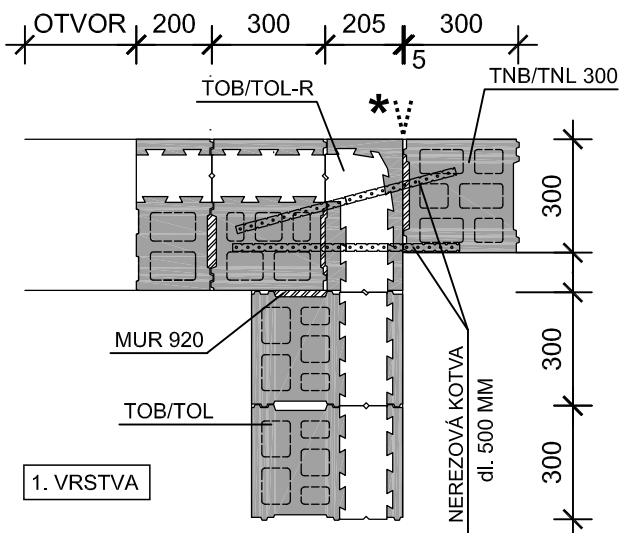

\* na omítce přiznat svislou spáru

**ŘEŠENÍ ROHŮ V RŮZNÝCH ÚHLECH**

**Vzájemná provazba TOB/TOL Z400**

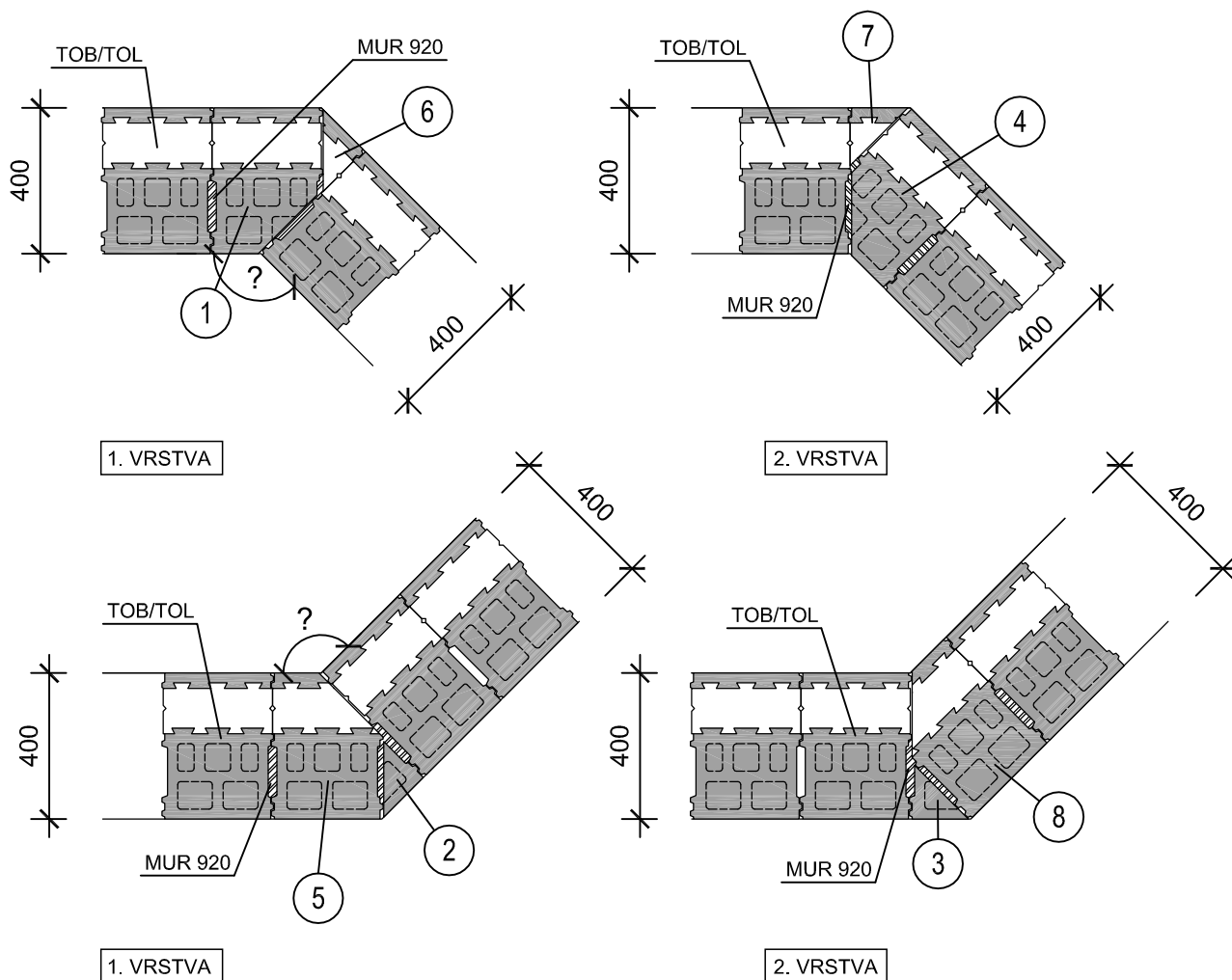

**Dělení tvárníc**

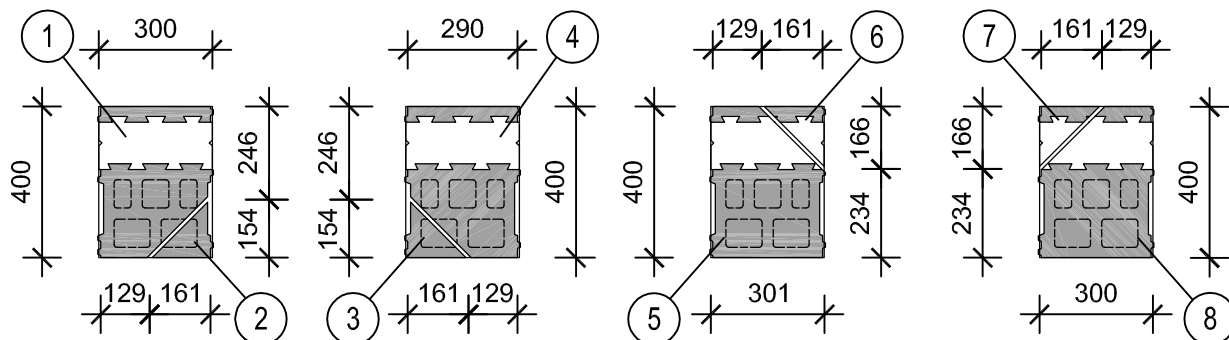

## ZESILOVÁNÍ OBVODOVÉHO ZDIVA

### Zesilování zděného pilíře

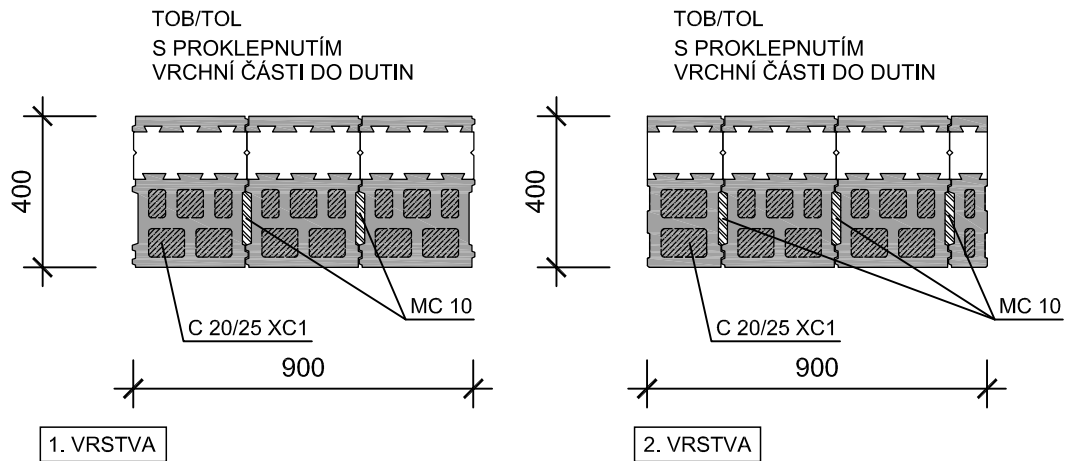

### Vytvoření sloupu v obvodové stěně

